

### Net-Access™ Net-SERV™ キャビネット 棚板 Part Numbers: SRM19X25A1

©Panduit Corporation Japan Branch

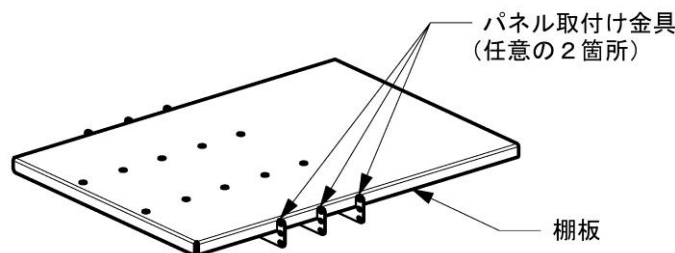

#### 製品仕様

材質	鉄
----	---

#### 環境性能

使用環境	使用温度範囲	-10 ~ +60 [°C]
	使用湿度範囲	25 ~ 85 [%] (結露なきこと)
	設置場所	事務所・住宅等の屋内のみ (水気・直射日光・機械的衝撃・過重等は厳禁)

#### 寸法 詳細は別紙寸法図を参照(寸法はインチとなり、[ ]内はメートル表示です)

公称寸法	W 482.6 × D 635.0 × H 44.4 [mm] (公差 ±0.38 [mm])
------	---

#### 質量

公称重量	9600 [g]
最大搭載重量	113 [kg]

#### 取付

19 インチラック	1 ラック ユニット
-----------	------------

#### カラー

カラー	BL (黒)
-----	--------

#### 添付品

パネル取付ネジ	各 8 本キット	( #12-24×12.7 ) ( M6×12 ) ナベネジ
取付け金具ネジ	4 本	( #10-32×9.5 ) サラネジ

#### 含有化学物質調査

調査項目	RoHS 対応済み	現用品
------	-----------	-----

版	制定	作成	承認
03	2012 年 12 月 1931 日	猿渡	今野

### 改版履歴

版数	改版日	変更内容	担当
01	2007.05.07	初版制定	山之内
02	2007.10.31	含有化学物質調査を追加	山之内
03	2012.12.19	図面更新	猿渡

版	制定	作成	承認
03	2012年12月19日	猿渡	今野

THIS COPY IS PROVIDED ON A RESTRICTED BASIS AND IS NOT TO BE USED IN ANY WAY DETRIMENTAL TO THE INTERESTS OF PANDUIT CORP.

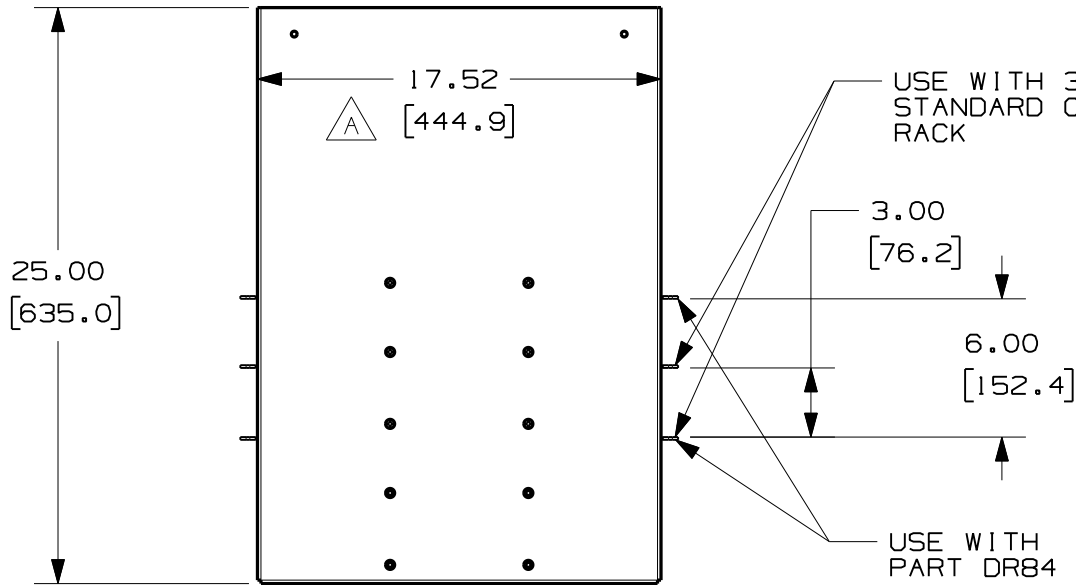

PANDUIT P/N	WEIGHT
SRM19X25A1	21.1 LBS/EACH 9.6 Kg/EACH

NOTES:

- VISIT OUR ON-LINE CATALOG AT [WWW.PANDUIT.COM](http://WWW.PANDUIT.COM) FOR A CURRENT LIST OF PRODUCTS APPLICABLE FOR USE WITH THIS PART.
- COMPONENTS:  
1- SHELF  
2- MOUNTING BRACKETS  
4- #10-32 X 3/8" UNDERCUT SCREWS  
8- #12-24 X 1/2" SCREWS  
8- M6 METRIC SCREWS
- SHELF CAN BE ADJUSTED TO 2 POSITIONS.
- DIMENSIONS IN PARENTHESIS ARE METRIC.
- LOAD CAPACITY OF 250 LBS.

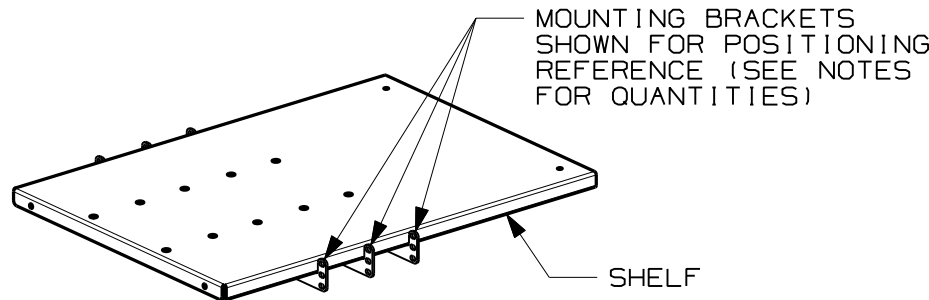
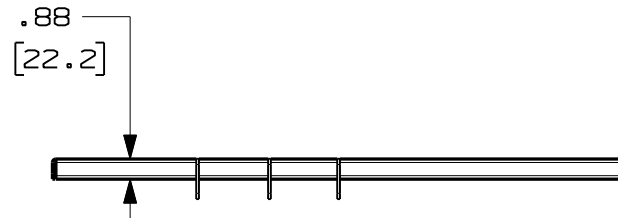
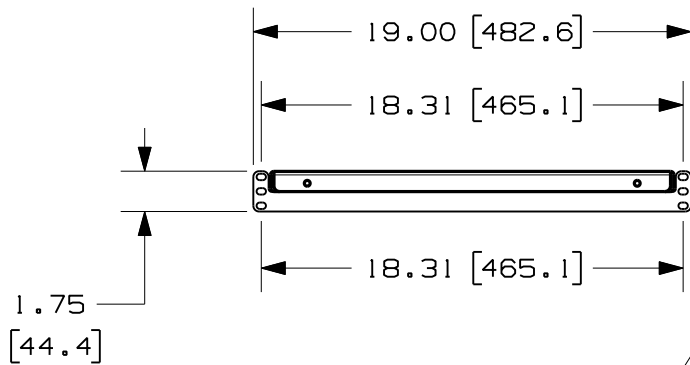

MODEL FILENAME	V10254AB_03.PRT
CAD FILENAME/LAYERS	V10254AB_DC_03A.PRT
<h1>PANDUIT</h1> CORP. TINLEY PARK, ILLINOIS	
19" X 25" ADJUSTABLE RACK MOUNT SHELF (SRM19X25A1) CUSTOMER DRAWING	

UNLESS OTHERWISE SPECIFIED, DIMENSIONAL TOLERANCES ARE:  
 (.X) ± .03 (.XXX) ± .005  
 (.XX) ± .015 ANGLES ± 1°

UNLESS OTHERWISE SPECIFIED, ALL DIMENSIONS ARE GIVEN IN INCHES, THIRD ANGLE PROJECTION.

REV	DATE	BY	CHK	DESCRIPTION	ECN	R	CUST	SUP	OTH
O3A	9-4-12	PM	BKA	A. REVISED GEOMETRY	10254-04				
R	10-19-04	TKW		RELEASED TO PRODUCTION	10254-04				

DRAWN BY TKW	MAT'L: STEEL - POWDER COATED BLACK	SCALE NONE
DATE 10-19-04		DRAWING NO. 10254-04
CHK'D		DWG A SIZE