



# Mini-Com™ TX5e™ シールド付きモジュージャック

## 試験結果

機械試験	試験方法	測定	試験結果
垂直力	ANSI/TIA-1096-A	負荷 (グラム)	> 100
振動	IEC 512-6d	回線抵抗 (mオーム)	< 40
衝撃	IEC 512-6c	接続妨害 (マイクロ秒)	< 5
耐久性	IEC 512-9a	回線抵抗 (mオーム)	< 40
挿入/引抜	IEC 512-13b	挿入力 (N)	< 20
		引抜力 (N)	< 20
成端サイクル	IEC 352	サイクル数	> 20
嵌合サイクル	IEC 60603-7	挿抜回数	> 2500

電気試験	試験方法	測定	試験結果
低レベル回線抵抗	IEC 512-2a	抵抗 (mオーム)	< 20
誘電性の絶縁耐圧	IEC 512-4a	1000 VAC、1 分	合格
絶縁抵抗	IEC 512-3a	抵抗 (mオーム)	> 500

環境試験	試験方法	測定	試験結果
温度寿命	IEC 512-9b	回線抵抗 (mオーム)	< 40
湿度	IEC 512-11c	回線抵抗 (mオーム)	< 40
熱衝撃	IEC 512-11d	回線抵抗 (mオーム)	< 40
気候シーケンス	IEC 512-11a	回線抵抗 (mオーム)	< 40
流れている混合ガスによる腐食	IEC 512-11g	回線抵抗 (mオーム)	< 40

### シールド付きモジュージャック

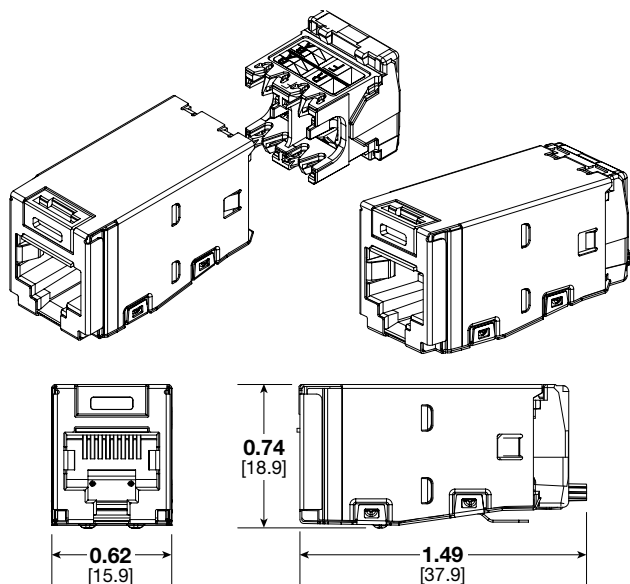

### スプリングシャッター付き シールド付きモジュージャック

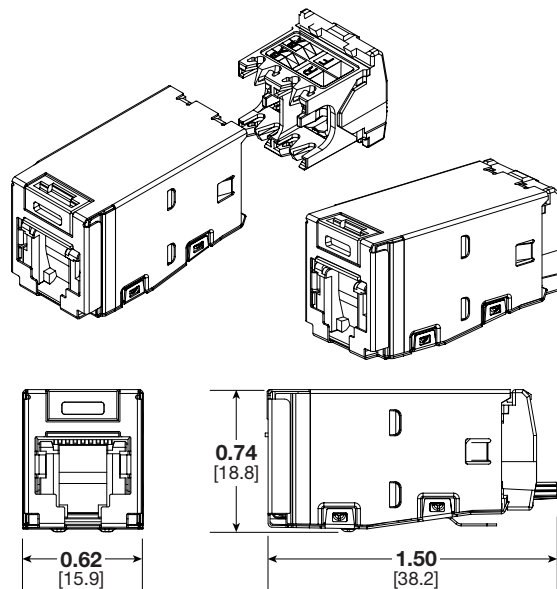

寸法はインチ単位です。(括弧内の寸法はミリ単位)

世界各地の支社および営業所

PANDUIT CANADA  
オンタリオ州、マーカム  
cs-cdn@panduit.com

PANDUIT EUROPE LTD.  
英国、ロンドン  
cs-emea@panduit.com

PANDUIT SINGAPORE  
PTE.LTD.シンガポール  
cs-ap@panduit.com

PANDUIT JAPAN  
日本、東京  
cs-japan@panduit.com

PANDUIT LATIN AMERICA  
メキシコ、グアタラハラ  
cs-la@panduit.com

PANDUIT AUSTRALIA PTY.LTD.  
オーストラリア、ビクトリア  
cs-aus@panduit.com

パンドウイト製品の保証については、[www.panduit.com/warranty](http://www.panduit.com/warranty) をご覧ください。

詳しい情報は

[www.panduit.co.jp](http://www.panduit.co.jp) にお問い合わせください。

カスタマーサービスのメールアドレス: [jpn-toiawase@panduit.com](mailto:jpn-toiawase@panduit.com)

**PANDUIT™**

© 2022 Panduit Corp.  
ALL RIGHTS RESERVED.  
COSP36-WW-JPN  
9/2022